



Accis^{Pro}

Instrukcja montażu i użytkowania
Assembly and operating instructions
Montage- und Bedienungsanleitung
Notice de montage et de fonctionnement
Инструкция по монтажу и эксплуатации
Montážní a provozní návod

profim

Instrukcja montażu
Assembly instruction
Montageanleitung
Instruction du montage
Инструкция по сборке
Instrukce k montáži

3

Instrukcja użytkowania
Operating instructions
Bedienungsanleitung
Notice d'utilisation
Инструкция по эксплуатации
Manuály

4-9
10-15
16-21
22-27
28-33
34-39

①

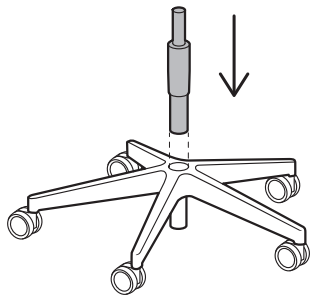

②

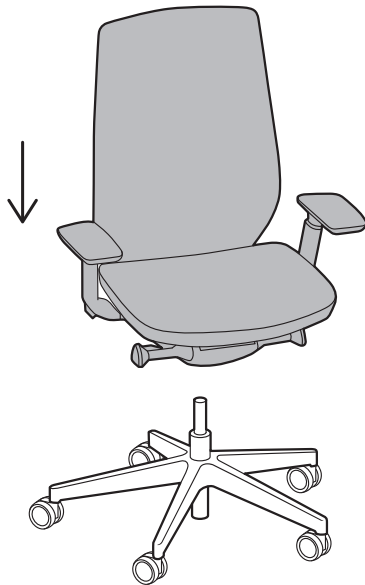

Instrukcja ogólna użytkowania produktu

Krzesła, fotele, sofy przeznaczone do miejsc użyteczności publicznej oraz krzesła i fotele biurowe muszą być użytkowane zgodnie z przeznaczeniem i z należytą dbałością. Użytkowanie krzesła w jakiegokolwiek inny sposób (stawanie, siadanie na podfokietnikach itp.) stanowi zagrożenie i grozi wypadkiem.

Kilka uwag na temat prawidłowego użytkowania krzesła:

1. Wysokość i głębokość siedziska powinna być dostosowana do wzrostu użytkownika, tak aby cała powierzchnia wyprofilowanego siedziska była zajęta.
2. Oparcie powinno stale podparzać kręgosłup użytkownika. Szczególną uwagę należy zwrócić na podparcie części lędźwiowej kręgosłupa.
3. Zaleca się częste zmiany pozycji siedzenia, podczas których krzesło porusza się podążając za ruchem siedzącego.

Skóra

Skóra jest surowcem naturalnym. Wszelkie zadrapania, blizny, ukłucia owadów, różnice w fakturze i odcieniach są naturalne i nie obniżają jej jakości. Konserwacji należy dokonywać wyłącznie specjalnymi środkami pielęgnacyjnymi, przeznaczonymi do skór, które tworzą powłokę ochronną, odporną na wodę i substancje oleiste.

Tapicerka

Przy usuwaniu jakichkolwiek zabrudzeń należy używać tylko delikatnych płynów czyszczących.

Plastikowe elementy

Do czyszczenia elementów plastikowych najbardziej odpowiednie są wszelkie środki oparte na bazie mydła.

Eksploatacja:

1. Meble należy chronić przed bezpośrednim działaniem promieni słonecznych.
2. Skórzane meble nie powinny stać blisko grzejni-

ka lub innych źródeł ciepła. Minimalna odległość od źródła ciepła powinna wynosić ok. 30cm.

3. Chronić przed zawilgoceniem.

4. Chronić tkaninę tapicerki przed zabrudzeniem takim jak: tłuszcz, pot, smary, itp. W przypadku zabrudzeń stosować odpowiednie preparaty do czyszczenia.

5. Wyroby powinny być przynajmniej raz w roku odkurzane.

6. Kółka twarde stosowane są do miękkich podłóg (wykładziny, dywany).

7. Kółka miękkie stosowane są do podłóg twardych (panele, parkiety, PCV).

8. Należy przestrzegać zasad dotyczących eksploatacji wyrobów zawierających elementy z drewna/sklejki drewnianej:

- zakres temperatur $+15 \div 30^{\circ}\text{C}$,
- zakres wilgotności $40 \div 65\%$.

9. Prosimy zwracać szczególną uwagę na możliwość zniszczenia powierzchni elementów drewnianych o krawędzie biurek i innych urządzeń biurowych. Uszkodzenia mechaniczne powierzchni

drewnianych nie są uznawane za wady produktu.

Serwis oraz gwarancja

Uwaga: wszelkich napraw związanych z wymianą części mechanicznych oraz amortyzatorów może dokonywać tylko wyspecjalizowany personel.

Warunki gwarancji na wyroby firmy Profim znajdują się na stronie internetowej: www.profim.pl

W krzesłach Profim odpowiednio wyprofilowane oparcie i siedzisko oraz zastosowany mechanizm regulacyjny spełniają wymogi ergonomii i pozwalają osiągnąć właściwą pozycję siedzącą, przy której kręgosłup może zachować swój naturalny kształt.

A - Wysokość siedziska

Obniżanie siedziska:

1. Usiądź na siedzisku.
2. Pociągnij dźwignię w górę (siedzisko będzie się powoli obniżać).
3. Puszczanie dźwigni na żądanej wysokości ustawi bieżącą pozycję.

Podwyższanie siedziska:

1. Wstań z krzesła.
2. Pociągnij dźwignię w górę (siedzisko będzie się powoli unosić).
3. Puszczanie dźwigni na żądanej wysokości ustawi bieżącą pozycję.



B - Siła odchylenia oparcia

Odkręcając śrubę zmniejszysz siłę oporu oparcia, dostosowując krzesło do osób o mniejszej wadze ciała.

Dokręcając śrubę zwiększysz opór oparcia, dostosowując krzesło do osób o większej wadze ciała.

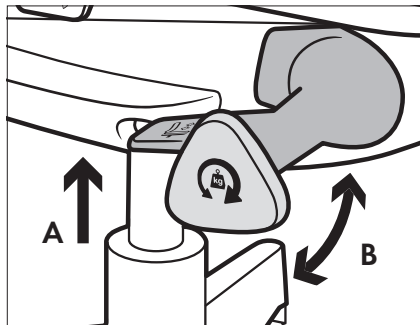

C - Funkcja pochylenia siedziska na boki

Celem uruchomienia funkcji pochylenia siedziska na boki wyciągnij przycisk znajdujący się pod siedziskiem.

Aby zablokować funkcję pochylenia siedziska na boki wciśnij przycisk znajdujący się pod siedziskiem.

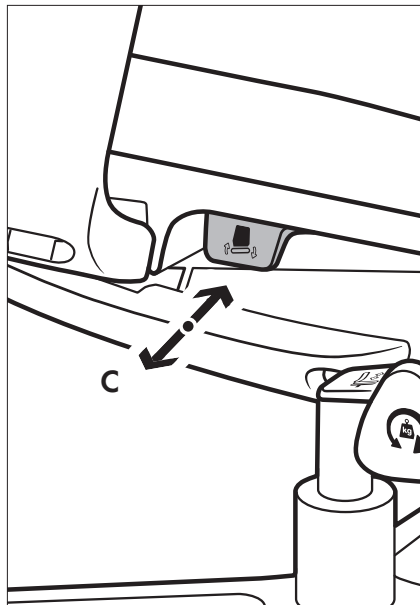

D - Kąt nachylenia oparcia i siedziska

Zmiana kąta nachylenia oparcia i siedziska:

1. Uruchom mechanizm Synchro przekręcając pokrętkę do przodu.
2. Wywołuj nacisk na oparcie aż do momentu uzyskania określonego odchylenia.
3. Przekręć pokrętkę do tyłu aby ustawić oparcie w żądanym położeniu.

Pokrętło skierowane maks. w przód - dodatkowe pochylenie siedziska i oparcia.

Pokrętło ustawione w środkowej pozycji - brak dodatkowego pochylenia siedziska i oparcia.

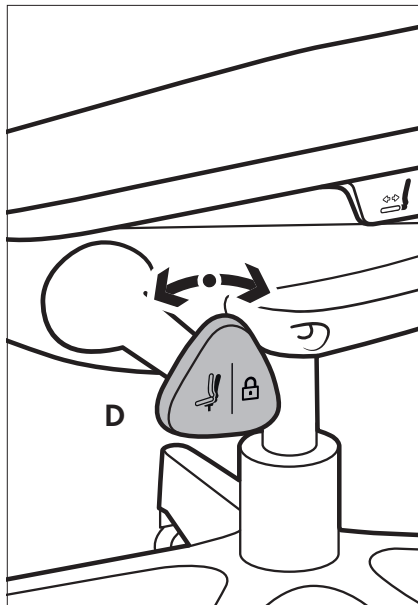

E - Regulacja głębokości siedziska

1. Wyciągnij przycisk znajdujący się pod siedziskiem.
2. Trzymając przycisk ustaw siedzisko.
3. Zwolnij przycisk. Siedzisko zablokuje się w bieżącej pozycji.

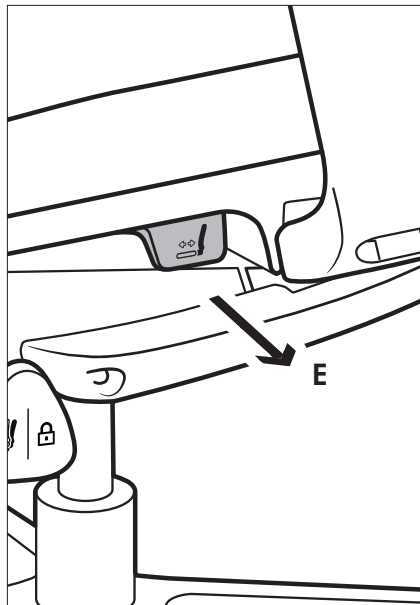

General instruction concerning product use

Chairs, armchairs and sofas designed for public places as well as office chairs and armchairs must be used in accordance with their intended purpose and with due care. Using a chair in any way other than prescribed (standing, sitting on armrests etc.) poses a risk and may end in an accident.

Some remarks on proper chair use:

1. The height and depth of the seat should be adapted to the height of the user so that the whole surface of the profiled seat is occupied. Only then the proper support is ensured for the back.
2. The backrest should at all times support the user's spine, which is why special attention should be paid to the support of the lumbar part.
3. Frequent changes of the seat position during which the chair moves accompanying the moves of the sitting person are recommended.

Leather

Leather is a natural material. All scratches, scars, in-

sect pricks, differences in the texture and shades are natural and do not lower its quality. Proper maintenance should be performed with the use of special agents creating a protection layer, resistant against water and oil substances.

Upholstery

Only delicate cleaning liquids should be used when removing any dirty spots.

Plastic Elements

Any agents based on soap are proper for cleaning plastic elements.

Operation:

1. Furniture should be protected from direct sunbeam.
2. Leather furniture should not be placed close to any heating. Minimal distance from source of heat is 30 cm.
3. Avoid humidity.
4. Protect the upholstery against fat, sweat, grease, etc. If dirty, use appropriate cleaners.

5. Products should be vacuumed at least once a year.
6. Hard castors are dedicated for soft floors (carpets).
7. Soft castors are dedicated for hard floors (panels, PVC, parquets).
8. It is necessary to follow the conditions below of use of the products with wood/plywood elements:
 - temperature range $+15 \div 30^{\circ}\text{C}$,
 - moisture range $40 \div 65\%$.
9. Please pay attention to avoid of scratching the surface of wooden elements by desks or other office elements. Any mechanical damages are not considered as product defects.

Service and guarantee

Note: Only specialized personnel should perform all repairs connected with the exchange of mechanical parts and shock absorbers.

Terms of the guarantee for the Profim products are available on the web site: www.profim.eu

The Profim chairs with their properly profiled backrest and seat and used regulation mechanism fulfill the ergonomic requirements – they let achieve a proper seating position in which the spine can keep its natural shape.

A - Height of the seat

Lowering the seat:

1. Sit down on the seat.
2. Pull the lever upwards (the seat will drop slowly).
3. Release the lever at the desired height and lock the position.

Raising the seat:

1. Stand up.
2. Pull the lever upwards (the seat will rise slowly).
3. Release the lever at the desired height and lock the position.



B - Reclining force of backrest

By loosening the screw you will decrease the reclining force, adjusting the chair to persons with small body weight.

By tightening the screw you will increase the reclining force, adjusting the chair to persons with high body weight.

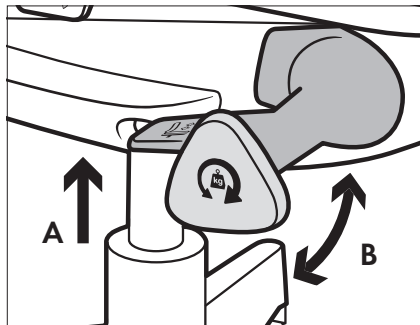

C - Seat side-movement function

For activate seat side-movement function pull out the button under the seat.

For deactivate seat side-movement function pull in the button under the seat.

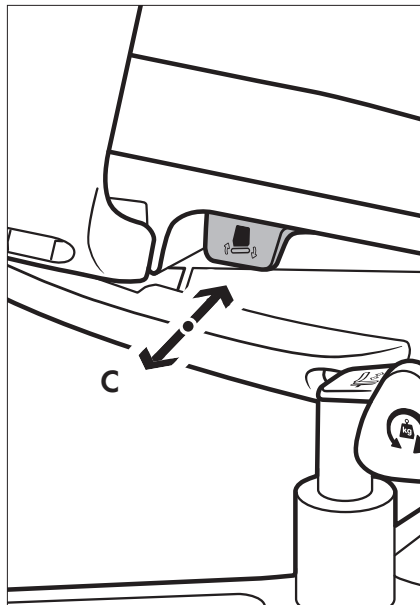

D - Angle of the backrest and the seat

Adjustment of the angle of the backrest and the seat:

1. Start the Synchro mechanism by turning the lever forwards.
2. Lean against the backrest until it reaches definite inclination.
3. Turn the lever backward to adjust the backrest into desired position.

The lever turned maximum forwards - additional decline of seat and backrest.

The lever in mid-position - lack of additional decline of seat and backrest.

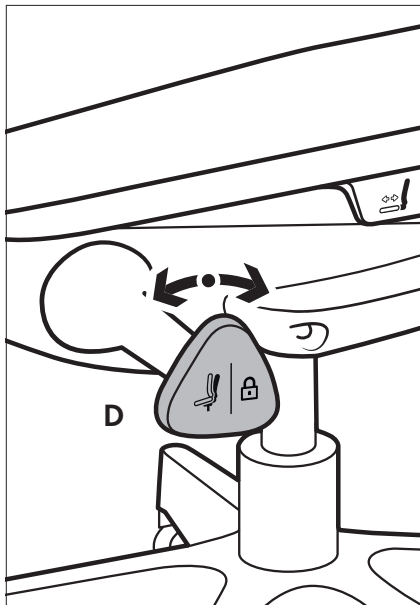

E - Seat depth adjustment

1. Pull out the button under the seat.
2. Holding the button adjust the seat to the desired position.
3. Release the button – the seat will lock in current position.

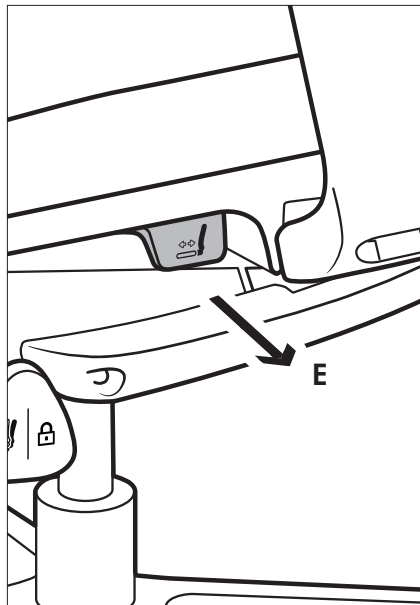

Allgemeine Gebrauchsanweisung

Die Stühle, Sessel und Sofas, die zu den öffentlichen Orten bestimmt sind, sowie Bürostühle und Sessel müssen bestimmungsgemäß und mit gehöriger Sorgfalt benutzt werden. Die Nutzung eines Stuhles auf eine weitergehende Art und Weise (Betreten, Sitzen auf den Armlehnen u.ä.) ist gefährlich und kann zum Unfall führen.

Ein paar Bemerkungen über richtige Nutzung des Stuhles:

1. Die Höhe und Tiefe des Sitzes sollte an die Größe des Benutzers angepasst werden, so dass die ganze Fläche des profilierten Sitzpolsters benützt wird.
2. Die Rückenlehne sollte ständig die Wirbelsäule unterstützen. Deswegen ist besondere Aufmerksamkeit der Unterstützung der Lendenwirbelsäule zu schenken.
3. Es sind häufige Wechsel der Sitzposition zu empfehlen, wobei sich der Stuhl bewegt und den Bewegungen des Sitzenden folgt.

Leder

Leder ist ein Naturstoff. Sämtliche Kratzen, Narben nach Insektenstichen, Faktur und Farbtonabweichungen sind normal und mindern seine Qualität nicht. Die Konservierung sollte unbedingt mit speziellen Pflegemitteln durchgeführt werden, die eine wasser- und ölbeständige Schutzschicht bilden.

Polsterung

Bei Beseitigung irgendwelcher Verschmutzungen sind ausschließlich feine Reinigungsflüssigkeiten zu verwenden.

Kunststoffteile

Für Reinigung der Kunststoffelemente sind sämtliche Mittel auf Seifenbasis bestimmt.

Bitte beachten:

1. Möbel vor Sonneneinstrahlung schützen.
2. Möbel im Leder in der Nähe von Heizgeräten nicht stellen. Abstand mindestens 30 cm.
3. Vor Feuchtigkeit schützen.

4. Polster vor Schmiermitteln, Säuren und Fetten etc. schützen. Falls Verschmutzungen entsprechende Reinigungsmittel benutzen.

5. Produkte mindestens einmal pro Jahr absaugen.

6. Harte Rollen nur für weiche Böden (Teppich) benutzen.

7. Weiche Rollen nur für harte Böden benutzen (Paneele, Parkett, PCV, Stein, Keramik).

8. Furnier- oder Schichtholzteile schützen vor:

- Temperaturbereich +15 ÷ 30°C,
- Feuchtigkeit 40 ÷ 65 %

9. Bitte besonders darauf achten, dass Kanten von Schreibtischen oder anderen Büromöbeln die Armlehnen beschädigen können. Solche Schäden sind kein Grund für eine Reklamationsanerkennung.

Kundendienst

Achtung: Jede mit Wechsel von mechanischen Teilen und Gasfedern verbundene Reparatur kann nur durch spezialisiertes Personal durchgeführt werden.

Die Garantiebedingungen für die Profim – Produkte sind auf der Internetseite zu finden: www.profim.de

In Profim - Stühlen erfüllen die entsprechend profilierte Rücken- und Sitzpolster sowie die angewandte Mechanik die Anforderungen an die Ergonomie und helfen, richtige Sitzposition zu erreichen, wobei die Wirbelsäule ihre natürliche Form erhalten kann.

A - Sitzhöhereinstellung

Sitz tiefer einstellen:

1. Sitz belasten.
2. Hebel nach oben ziehen (Sitz senkt sich langsam).
3. Hebel in der gewünschten Position loslassen - der Sitz wird arretiert.

Sitz höher einstellen:

1. Sitz entlasten.
2. Hebel nach oben drücken (Sitz hebt sich langsam).
3. Hebel in der gewünschten Position loslassen - der Sitz wird arretiert.



B - Rückstellkraft der Rückenlehne

Durch Lösen der Schraube wird die Rückstellkraft der Rückenlehne verringert, so dass der Stuhl den Bedürfnissen von Personen mit geringerem Körpergewicht angepasst werden kann.

Durch Anziehen der Schraube wird der Anlehn- druck stärker eingestellt, so dass der Stuhl den Bedürfnissen von Personen mit höherem Körpergewicht angepasst werden kann.

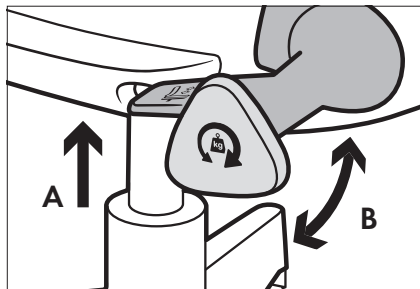

C - Seitliche Sitzbewegung

Um die seitliche Sitzbewegung zu aktivieren, ziehen Sie den Hebel unter dem Sitz heraus.

Um die seitliche Sitzbewegung zu blockieren, drücken Sie den Hebel unter dem Sitz heraus.

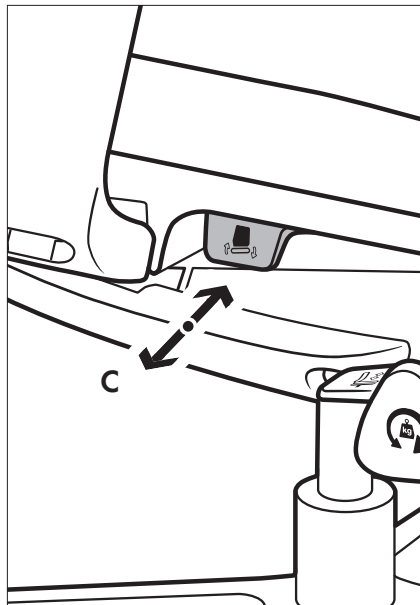

D - Neigungswinkel der Rückenlehne und der Sitzfläche

Verstellung des Sitz- und Rückenlehnungswinkels:

1. Drehknopf in Mittel- position:

Synchronmechanik ist freigeschaltet.

2. Drehknopf in unterer Position:

Synchronmechanik mit zusätzlicher Vorneigung von Sitz und Rücken ist freigeschaltet.

3. Drehknopf in oberer Position:

Blockierung der Synchronmechanik in der gewählten Position.

Die Rückenlehne bei Schaltvorgang bitte belasten!

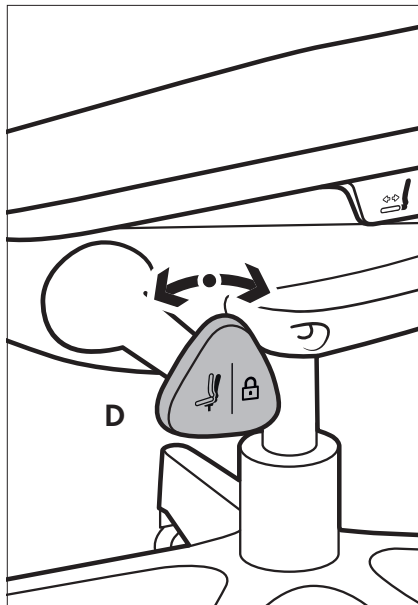

E - Sitztiefeinstellung

1. Den Knopf unter dem Sitz ziehen.
2. Den Sitz in der gewünschten Position einstellen.
3. Den Knopf loslassen - der Sitz wird arretiert.

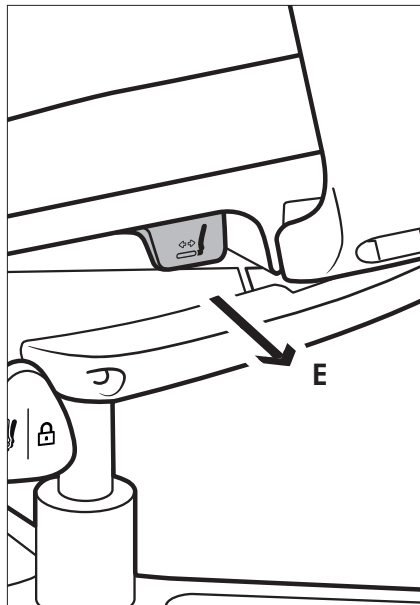

L'instruction Générale de l'utilisation de produit :

Les chaises et les fauteuils de bureau doivent être utilisés conformément à leur destination et avec la sollicitude convenable. L'utilisation de la chaise d'une manière différente quelconque (se mettre debout ou s'asseoir sur les accoudoirs etc.) constitue une menace et peut provoquer un incident.

Quelques remarques au sujet de l'utilisation régulier de la chaise :

1. La hauteur et la profondeur du siège doivent être adaptées à la taille de l'utilisateur ; pour que toute la surface du siège profilé soit occupée. Seulement en ce cas est assuré l'appui convenable du dos.
2. Le dossier doit toujours appuyer la colonne vertébrale de l'utilisateur, pour cela il faut faire l'attention particulière sur l'appui de la partie des lombes de la colonne vertébrale.
3. On conseille les changements fréquents de la position de s'asseoir, pendant lesquels la chaise se remue suivant le mouvement de celui qui reste assis.

Le cuir

Le cuir est la matière première naturelle. Toutes les égratignures, cicatrices après les piqûres des insectes, les différences dans la facture et dans la teinte sont naturelles et ne diminuent pas sa qualité. Il est absolument nécessaire que la conservation soit faite à l'usage des moyens spéciaux du soin, qui forment une couche de protection, qui résiste à l'eau et aux substances huileuses.

La tapisserie

Pendant l'élimination des salissures quelconques il ne convient que d'utiliser des liquides purgatifs délicats.

Les éléments de matière plastique

Pour le nettoyage des éléments de matière plastique, les plus convenables sont tous les moyens basés sur le savon.

Mode d'utilisation :

1. Ne pas exposer les meubles à la lumière directe

du soleil.

2. Les meubles recouverts de cuir ne doivent pas être placés à proximité d'une source de chaleur telle que radiateur. La distance maintenue entre le meuble et toute source de chaleur doit être d'au moins 30 cm.

3. Protéger contre l'humidité.

4. Éviter toute salissure des revêtements tissus par graisse, transpiration, huiles etc. En cas de souillures n'utiliser que les produits préconisés à cet effet.

5. Il faut passer les meubles à l'aspirateur au moins une fois par an.

6. Les roulettes dures sont prévues pour des revêtements sols souples tels que moquettes et tapis.

7. Les roulettes molles sont prévues pour les sols durs.

8. Notes sur l'emploi des produits contenant des éléments en bois ou en contre-plaqué :

- plage de températures : +15 ÷ 30°C,
- plage d'humidité : 40 ÷ 65%.

9. Veuillez prêter une attention particulière pour ne

pas abîmer la surface des éléments en bois contre les bords des bureaux ou d'autre équipement de bureau. Les dégradations mécaniques des surfaces en bois ne sont pas considérées en tant que défauts du produit.

Le service :

Remarque : Toutes les réparations liées à l'échange des parties mécaniques, ainsi que des amortisseurs, ne peuvent être exécutées que par le personnel spécialisé.

On peut trouver les conditions de la garantie pour les produits de Profim dans la site web: www.profim.fr

Dans les chaises Profim, le dossier convenablement profilé et le siège, ainsi que le mécanisme de régulation qui a été appliqué, accomplissent les exigences d'ergonomie - ils permettent d'obtenir la position juste de s'asseoir, pendant laquelle la colonne vertébrale peut maintenir sa forme naturelle.

A - Hauteur de l'assise

Abaissement de l'assise :

1. Asseyez-vous sur le siege.
2. Tournez le levier vers le haut (l'assise s'abaissera lentement).
3. Tournez le levier vers le bas a la hauteur demandée pour fixer la position actuelle.

Relevage de l'assise :

1. Levez-vous du siege.
2. Tirez le levier vers le haut (l'assise se relevera lentement).
3. Lâchez le levier a la hauteur demandée pour fixer la position actuelle.



B - Force d'inclinaison du dossier

En desserrant la vis, vous pouvez diminuer la force de résistance du dossier, afin d'adapter ce siege pour les personnes plus légères.

En resserrant la vis, vous pouvez augmenter la force de résistance du dossier, afin d'adapter ce siege pour les personnes plus lourdes.

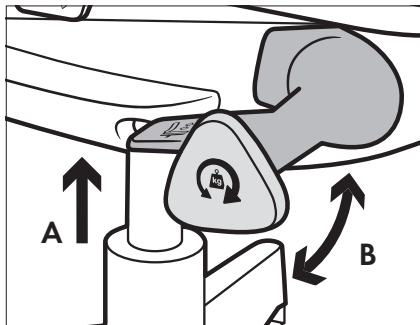

C - La fonction d'inclinaison du siège d'un côté à l'autre

Tirez sur le bouton situé sous l'assise afin de mettre en marche de la fonction d'inclinaison du siège d'un côté à l'autre.

Appuyez sur le bouton situé sous le siège pour bloquer la fonction d'inclinaison du siège d'un côté à l'autre.

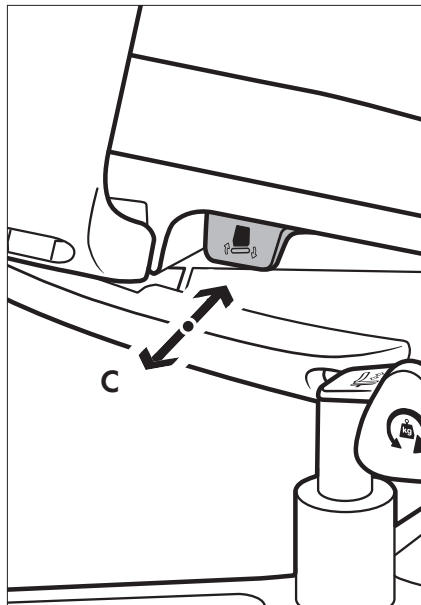

D - Angle d'inclinaison du dossier et de l'assise

Réglage de l'angle d'inclinaison du dossier et de l'assise :

1. Mettez en marche le mécanisme SYNCHRO en tournant la vis en avant.
2. Appuyez sur le dossier jusqu'à l'inclinaison demandée.
3. Tournez la vis en arrière pour bloquer le dossier à la position demandée.

Le levier tourné au maximum vers le bas – inclinaison supplémentaire de l'assise et du dossier.

Le levier réglé en position intermédiaire – absence d'inclinaison supplémentaire de l'assise et du dossier.

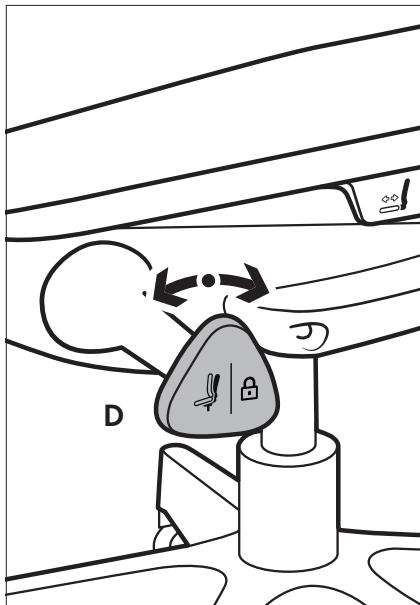

E - Réglage de la profondeur du siege

1. Tirer sur le bouton sous le siege.
2. En maintenant le bouton tiré, ajuster le siege a la position désirée.
3. Relâcher le bouton. Le siege va se bloquer dans la position choisie.

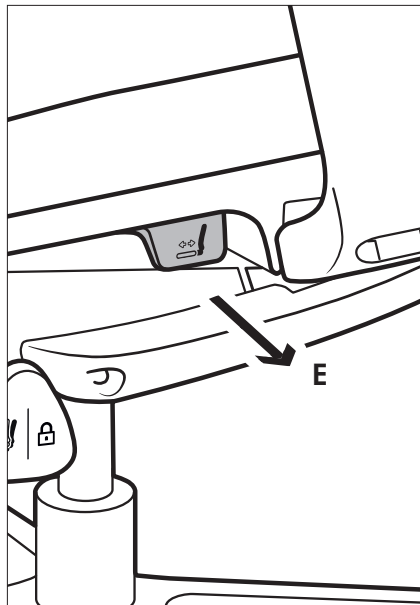

Общая инструкция по использованию продукции:

Стулья и офисные кресла должны использоваться в соответствии с назначением и надлежащей заботливостью. Использовать кресло каким-либо другим способом (стоять на нем, сесть на подлокотники, итп.) опасно и угрожает несчастным случаем.

Несколько замечаний по правильному использованию кресла:

1. Высота и глубина сиденья должна быть приспособлена к росту пользователя, таким образом, чтобы вся поверхность профилированного сиденья была занята. Только тогда обеспечена соответствующая подпорка спины.
2. Спинка должна постоянно быть опорой позвоночника пользователя. Поэтому особое внимание следует обратить на подпорку поясничной части позвоночника.
3. Рекомендуются частые изменения сидячего положения, во время которых кресло двигается

в направлении за движением сидящего.

Кожа

Кожа - это натуральное сырье. Всякие царапины, близны, укусы насекомых, различия в фактуре и цветовых тонах являются натуральными и не понижают ее качества. Обязательна консервация специальными средствами, служащими для ухода за кожей, которые создают защитное покрытие, прочное к воде и маслянистым веществам.

Обивка

При устранении каких-либо загрязнений применять только деликатные очистительные растворы.

Пластмассовые элементы

Для очистки пластмассовых элементов наиболее подходящие все средства на базе мыла.

Эксплуатация:

1. Мебли надо беречь от солнца.

2. Мебли из кож не должны стоять недалеко от радиатора или других источников тепла. Минимальная дальность от источников тепла должна выносить около 30см.

3. Беречь перед сырым.

4. Беречь ткань обивки перед нечистотами такими как: жир, пот, смазки и другие. В случае запачкания применять подходящие моющие средства.

5. Хотя бы раз в году надо сдуть пыль из изделия.

6. Твёрдые колеса применять до мягких поверхностей (ковёр, выкладка).

7. Мягкие колеса применять до твёрдых поверхностей.

8. Полагаться соблюдать принципы касающихся эксплуатации изделий содержащих элементы из древесины /деревянной фанеры:

- пределы температур: $+15 \div 30^{\circ}\text{C}$,
- пределы влажности: $40 \div 65\%$.

9. Просим обращать особенное внимание на возможность разрушения поверхности деревян-

ных элементов о краях письменных столов или других канцелярских устройств. Механические повреждения деревянных поверхностей не признаются как дефекты продукта.

Сервис

Внимание: Всякие ремонты, связанные с заменой запчастей или амортизаторов, производятся только высококвалифицированным персоналом.

Условия гарантий на изделия Profim находятся на нашем сайте: www.profim.eu

В креслах Profim профилированные соответствующим образом спинка и сиденье, а также применяемый регулировочный механизм, соответствуют требованиям эргономики - позволяют получить правильное сидячее положение, при котором позвоночник соблюдает свою натуральную форму.

А - Высота сидения

Снижение сидения:

1. Сядь на сидении.
2. Потяни рычаг вверх (сидение будет медленно снижаться).
3. Освобождение рычага на требуемой высоте установит актуальную позицию.

Повышение сидения:

1. Встань с кресла.
2. Потяни рычаг вверх (сидение будет медленно подниматься).
3. Освобождение рычага на требуемой высоте зафиксирует актуальную позицию.



В - Усилие нажима на спинку

Откручивая маховик, уменьшишь давление спинки, приспособляя, таким образом, кресло для лиц с меньшим весом тела.

Закручивая маховик, увеличишь давление спинки, приспособляя кресло для лиц с большим весом тела.

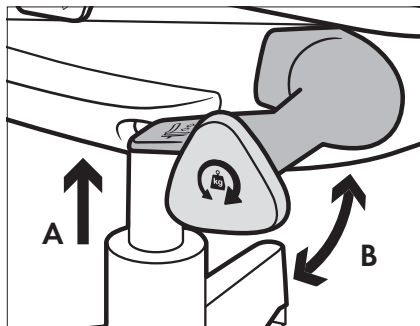

С - Функция наклона сиденья в стороны

Для фиксации наклона сиденья в стороны надо вынуть кнопку, находящуюся под сиденьем.

Для блокировки функции наклона сиденья в стороны надо нажать кнопку, находящуюся под сиденьем.

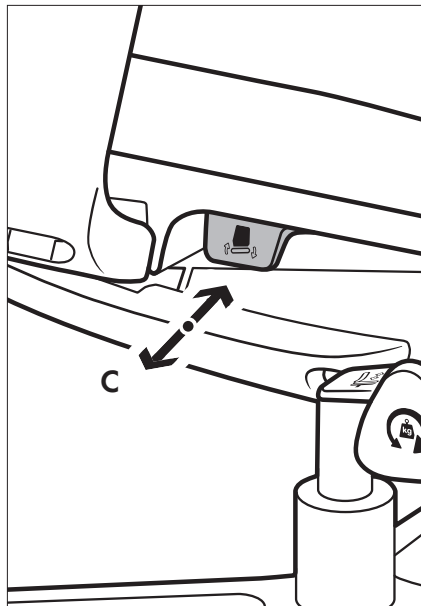

D - Угол наклона спинки и сидения

Регулировка угла наклона спинки и сидения:

1. Запусти механизм СИХПРО поворачивая рычаг вперед.
2. Производи нажим на спинку вплоть до момента получения определенного отклонения.
3. Поверни рычаг назад, чтобы зафиксировать спинку в требуемом положении.

Рычаг в максимальном положении вниз дополнительный угол наклона спинки и сиденья.

Рычаг в среднем положении опция дополнительного наклона спинки и сиденья - выключена.

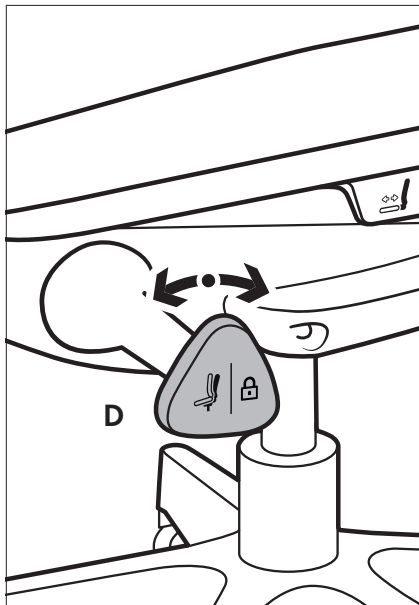

Е - Регулировка глубины сиденья

1. Вытяни кнопку под сиденьем.
2. Придерживая кнопку, установи сиденье в необходимом положении.
3. Отпусти кнопку, сиденье заблокируется в установленном положении.

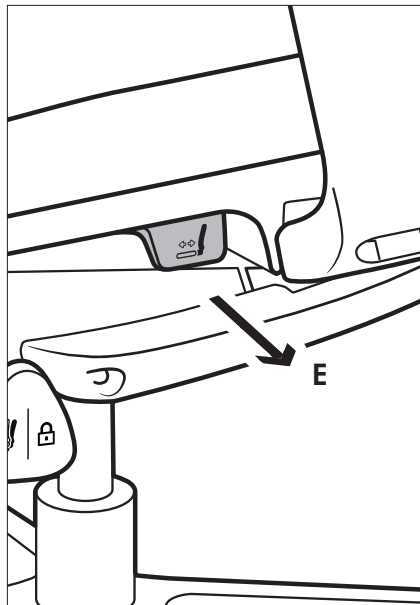

Obecné instrukce k užívání

Kancelářský sedací nábytek musí být užíván dle návodu a s náležitou péčí. Jeho nevhodné užívání (sezení na područkách, stání na sedáku, atd.) je riskantní a může skončit nehodou.

Několik poznámek ke správnému užívání:

1. Výška a hloubka sedáku by měly být přizpůsobeny výšce uživatele tak, aby byla využita celá plocha. Jenom takto mohou mít záda náležitou oporu.
2. Opěrka zad by měla permanentně podporovat uživatelovu páteř, proto by také měla být věnována zvláštní pozornost podpoře bederní části zad.
3. Časté změny poloh, při kterých se židle otáčí společně s pohyby uživatele, jsou doporučovány.

Kůže

Kůže je přírodním materiálem. Veškeré škrábance, šrámy, rozdíly ve struktuře a odstíny jsou přirozené a nesnižují její kvalitu. Běžná údržba by měla být prováděna za pomoci speciálních přípravků, kte-

ré vytvářejí ochrannou vrstvu odolnou vůči vodě a oleji.

Čalounění

Pro odstraňování nečistot používejte výhradně jemné čisticí prostředky na to určené.

Plastové součásti

Používejte jakékoliv přípravky na bázi mýdla.

Používání:

1. Nábytek chraňte před přímým slunečním svitem.
2. Kožený nábytek neumísťujte poblíž tepelných zdrojů, dodržujte minimální vzdálenost od zdroje 30 cm.
3. Neumisťujte nábytek ve vlhkém prostředí.
4. Produkty chraňte před tukem, mastnotami, potem, atd. V případě zašpinění používejte vhodné čisticí prostředky.
5. Luxujte produkty alespoň jednou ročně.
6. Tvrdá kolečka jsou určena pro měkké podlahy (koberce).

7. Měkká kolečka jsou určena pro tvrdé podlahy (parkety, lina, atd.).

8. Produkty obsahující dřevěné a překližkové komponenty použijete v následujících podmínkách:

- rozsah teploty: $+15 \div 30^{\circ}\text{C}$,
- rozsah vlhkosti: $40 \div 65\%$.

9. Prosíme Vás o adekvátně opatrné zacházení s produkty, aby nedocházelo k poškrábání povrchů. Mechanická poškození včetně poškrábaných povrchů nejsou považována za defekt produktu.

Servis a záruka

Poznámka: Všechny opravy spojené s výměnou součástí by měl provádět školený personál.

Podmínky záruky na produkty Profim naleznete na stránkách: www.profim.cz

Židle Profim, se svými perfektně profilovanými opěráky a sedáky a používanými regulačními mechanikami, splňují veškeré požadavky na er-

gonomii - umožní Vám dosáhnout správné pozice sezení, ve které je páteř držena v přirozeném tvaru.

A - Výška sedáku

Snižování sedáku:

1. Posadte se na židli.
2. Zatáhněte za páčku směrem nahoru (sedák pomalu sjede).
3. V požadované výšce páčku pusťte a zablokujte pozici.

Zvyšování sedáku:

1. Postavte se.
2. Zatáhněte za páčku směrem nahoru (sedák pomalu vyjede)
3. V požadované pozici páčtu pusťte.



B - Sklopná síla opěráku zad

Povolováním šroubu dochází ke snižování tuhosti sklápění opěráku a přizpůsobení židle uživateli s menší hmotností.

Utahováním šroubu dochází ke zvyšování tuhosti sklápění opěráku a přizpůsobení židle uživateli s vyšší hmotností.

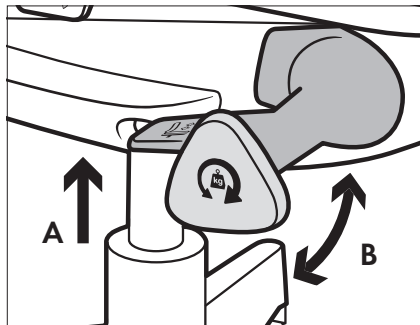

C - Funkce balančního sezení

Pro aktivaci funkce vytáhněte ovladač pod sedákem.

Pro deaktivaci funkce zatlačte ovladač pod sedákem.

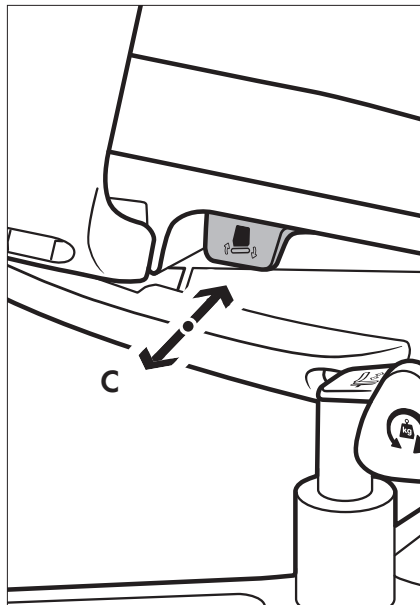

D - Vzájemný úhel opěráku zad a sedáku

Nastavení vzájemného úhlu opěráku zad se sedákem:

1. Odemkněte Synchro mechanismus otočením páčky do spodní pozice. V této lze nastavit úhel mezi sedákem a zády synchronně.
2. Zády tlače proti opěráku dokud nezískáte požadovanou pozici.
3. Uzamkněte tuto pozici otočením páčky do horní pozice.

Pokud je páčka otočena do nejspodnější pozice, křeslo se v čelní pozici dostává do negativního sklonu.

Pokud je páčka otočena do střední pozice, k negativnímu sklonu nedojde.

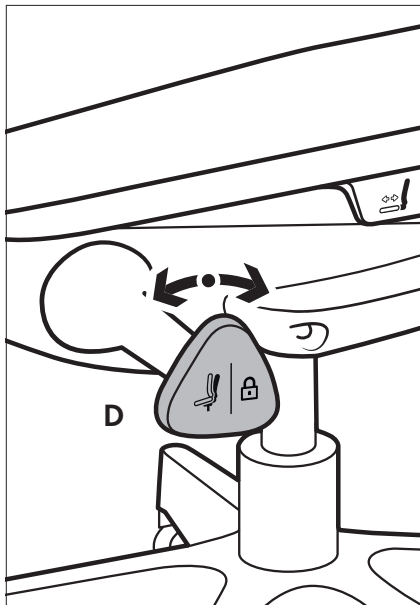

E - Nastavení hloubky sedáku

1. Povytněte tlačítko pod sedákem.
2. Při jeho držení získajte požadované prohloubení.
3. Pustěním tlačítka v této pozici sedák uzamknete.

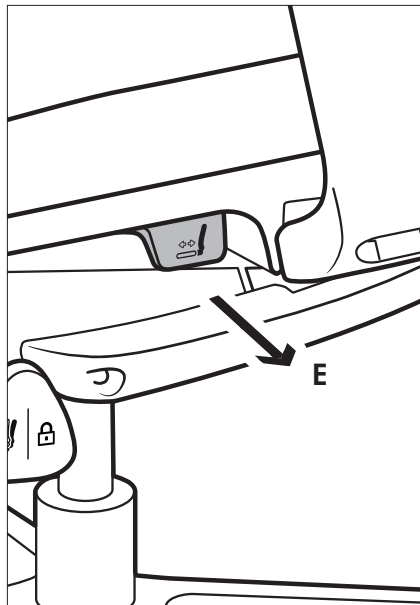



profim

Profim sp. z o.o.

ul. Górnicza 8, 62-700 Turek, Poland

tel. +48 63 278 51 81, fax: +48 63 289 12 01

profim@profim.pl | www.profim.pl